

WASSERFANGKASTEN KUBISCH

Art.-Nr.: 60724
Nenngröße [mm]: 150
Material: Kupfer

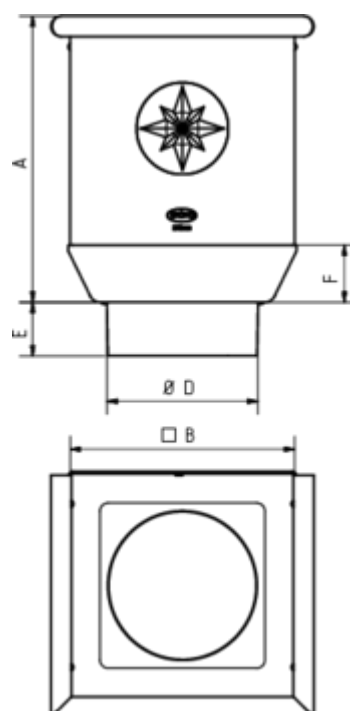

Maße [mm]:

A	B	D	E	F
280	220	148	50	56

Hinweis:

Gefalzt

Ausschreibungstext:

GRÖMO® Wasserfangkasten 150
 aus Kupfer, kurze Form, 280x220x220mm, nach DIN EN 612, DN 150mm, liefern und fachgerecht einbauen.